

КОММЕРЧЕСКОЕ ПРЕДЛОЖЕНИЕ

**Бункеровоз на шасси HINO 300 XZU710L
Полная масса ТС 8500 кг.**



Изображения приведены для примера и могут отличаться от внешнего вида транспортного средства, описанных в данном предложении.

Модель базового шасси	XZU710L- WKFTTW3
Объем контейнера, м. куб.	8
Тип контейнера	«Лодочка»
Разрешенная максимальная масса автомобиля, кг	8500
Снаряженная масса ТС (примерная), кг	4450
Грузоподъемность ТС, кг	4050
Мощность двигателя, л. с.	165

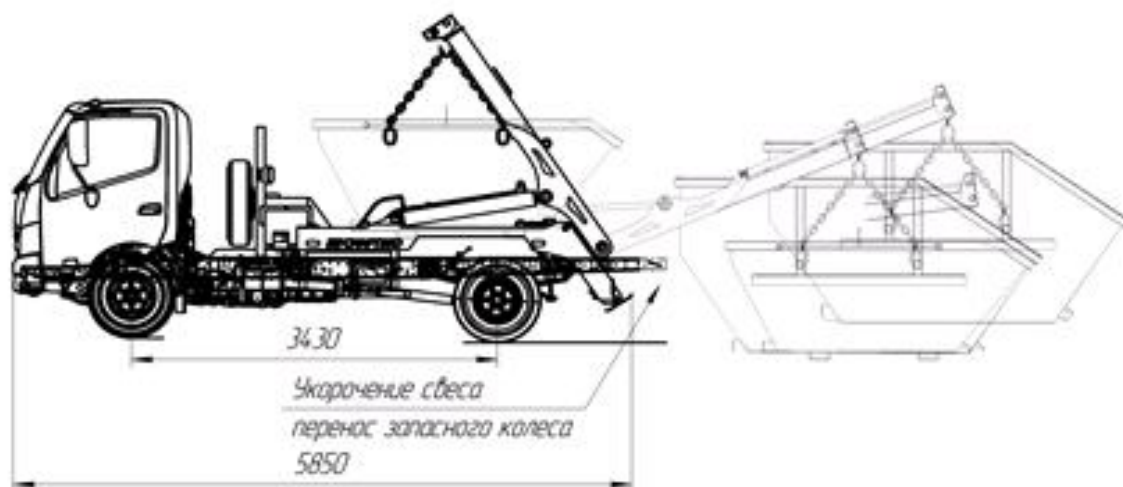

Характеристики и комплектация надстройки

Переставные упоры под различные типы контейнеров
Гидравлические аутригеры
Маслобак со сливным фильтром чистотой 25 мкм
Масляной насос производительностью 43 л/мин
Гидрораспределитель с защитным чехлом.
Усиленные гидроцилиндры, с использованием комплектующих Contarini (Италия)
Гидросистема с использованием оцинкованных бесшовных стальных труб, соединения труб стандарта DIN 2353
РВД стандарта 2SIN с фитингами стандарта ЛС
Фонарь освещения рабочей зоны (1 шт.)
Диодные контурные огни (6 шт.)
Телескопируемый «гусек» для перевозки 2 контейнеров, и разгрузку контейнера самосвальным методом

Технические характеристики шасси

Тип кабины	Трехместная с отдельными спинками сидений
Колесная формула	4 x 2
Массы, (кг)	
Максимальная разрешенная масса	8500
Снаряженная масса	2695
Грузоподъемность	5805
Габаритные размеры, (мм)	
Длина (без обрезки)	6120
Ширина	2055
Высота кабины	2245
Колесная база	3430
Двигатель	
Модель	N04C-WM (Евро 5)
Тип	Дизельный, рядный, 4-х цилиндровый, турбонадув с промежуточным охлаждением, система рециркуляции отработавших газов, каталитический нейтрализатор отработавших газов, система питания Common-rail
Объем, (см ³)	4009
Макс. мощность, (кВт/л.с./ об./мин)	121 (165) / 2500
Макс. крутящий момент, (Н-м / об./мин)	464 / 1400

Трансмиссия	
Модель	AISIN AW
Тип	Механическая, 6-ступенчатая, синхронизированная
Сцепление	
Тип	Сухое, однодисковое, диафрагменного типа, гидравлический привод
Тормозная система	
Тип	Гидравлическая, двухконтурная, вакуумный усилитель, ABS, VSC (система курсовой устойчивости), Easy start (помощь при трогании с места в подъеме)
Тормоза передние / задние	Дисковые, вентилируемые
Стояночный тормоз	Барабанного типа на выходном валу коробки передач, механический привод
Вспомогательная	Моторный тормоз
Топливный бак	
Емкость, (л)	150
Подвеска	
Передняя	Зависимая, на полуэллиптических листовых рессорах, с гидравлическими амортизаторами и стабилизатором поперечной устойчивости
Задняя	Зависимая, на полуэллиптических листовых рессорах, с гидравлическими амортизаторами
Шины	
Производитель, размер	BRIDGESTONE M788 215/75R17,5 126/124M
Прочие характеристики	
Максимальная скорость, (км/час)	124

Комплектация
Регулируемая рулевая колонка по высоте и вылету
Подушка безопасности для водителя
Эргономичное кресло водителя с подвеской
Регулировка водительского сиденья по длине
Регулировка наклона спинки водительского сиденья
Регулировка поясничного упора водительского сиденья
Электрические стеклоподъемники боковых дверей
3-х точечные ремни безопасности водителя и переднего пассажира с инерционным натяжением
Регулировка высоты крепления водительского ремня безопасности
Кондиционер (для версии DLX)
Центральный замок
AM-FM аудиосистема + 2 динамика
Прорезиненное покрытие пола
Улучшенная тканевая обивка сидений
Складной рычаг стояночного тормоза
Складной рычаг МКПП
Панель приборов со светодиодной подсветкой
Индикатор работы двигателя в экономичном режиме на шкале тахометра
Стеклоочистители с переменной скоростью работы, усиленный мотор привода
2 солнцезащитных козырька
Складываемая спинка сиденья центрального пассажира с лотком для документов в спинке
Карман в спинке водительского сиденья
Поперечные амортизирующие балки внутри дверей
Зуммер заднего хода
Галогенные фары с увеличенными отражателями
Дневные ходовые огни
Передние противотуманные фары

Задний противотуманный фонарь
Двухсекционные подогреваемые зеркала бокового обзора
Дистанционная регулировка боковых зеркал
Система предпускового подогрева (свечи накаливания)
Двойной топливный фильтр с водоотделителем и подогревом
Моторный (горный) тормоз в виде заслонки в выпускной системе
Передний и задний буксировочные крюки
Задний противоподкатный брус
Инструментальный ящик на раме шасси
Генератор 24 В, 80А
Двойная аккумуляторная батарея 12 В x 2, 80 Ач
Запирающаяся крышка топливного бака (используется ключ зажигания)
Устройство вызова экстренных оперативных служб (УВЭОС)



Преимущества HINO

японское проектирование

- Продуманность
- Сбалансированность
- Прочность
- Простота
- Надежность
- Универсальность

японское производство

- Стабильные поставщики
- Выверенный технологический процесс
- Стабильное качество кадров
- Традиции (соблюдение предписанных правил)
- Стабильность качества продукции

